

X-CUT DER PLATZSPARENDE

bullmer
cutting room technology

- Innovativ
- Platzsparend
- Zukunftssicher

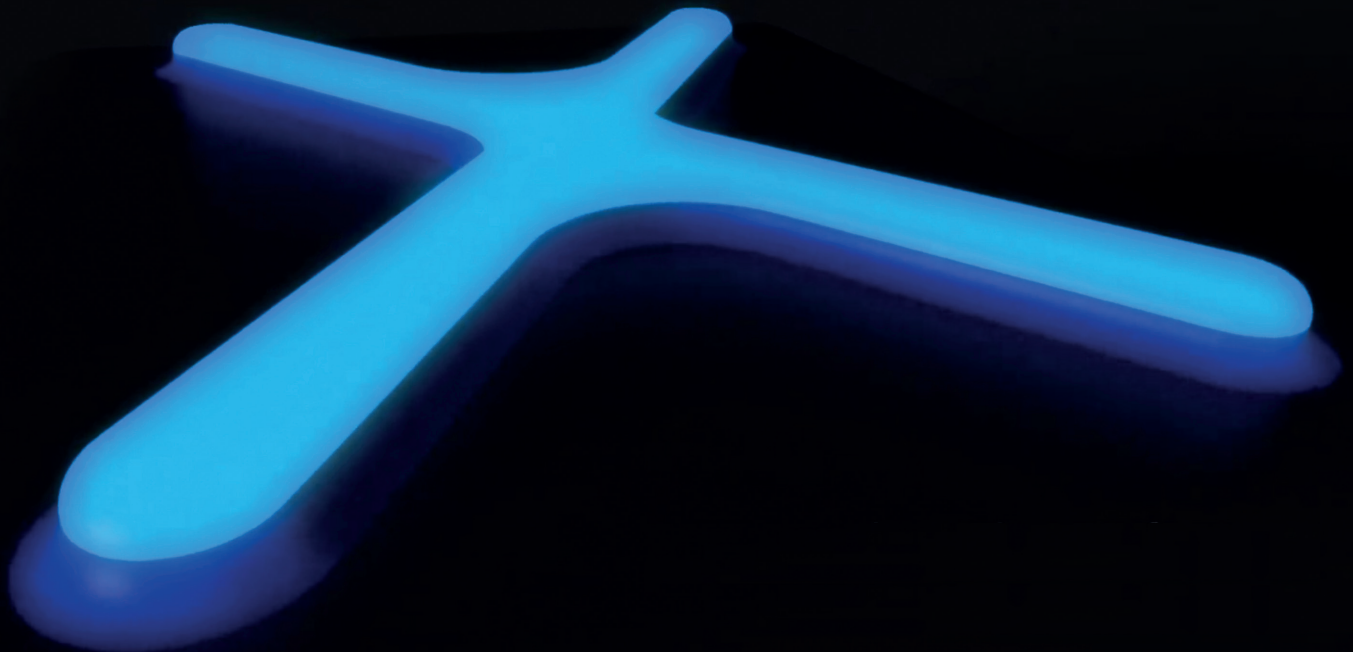

X-CUT DER PLATZSPARENDE

Automatischer Zuschnitt leicht gemacht. Sowohl für den Einsteiger, als auch für den Profi hat bullmer eine Light-Version des beliebten PREMIUMCUT ELC entwickelt. Der X-CUT ist robust, platzsparend und überzeugt durch ein attraktives Preis-Leistungs-Verhältnis.

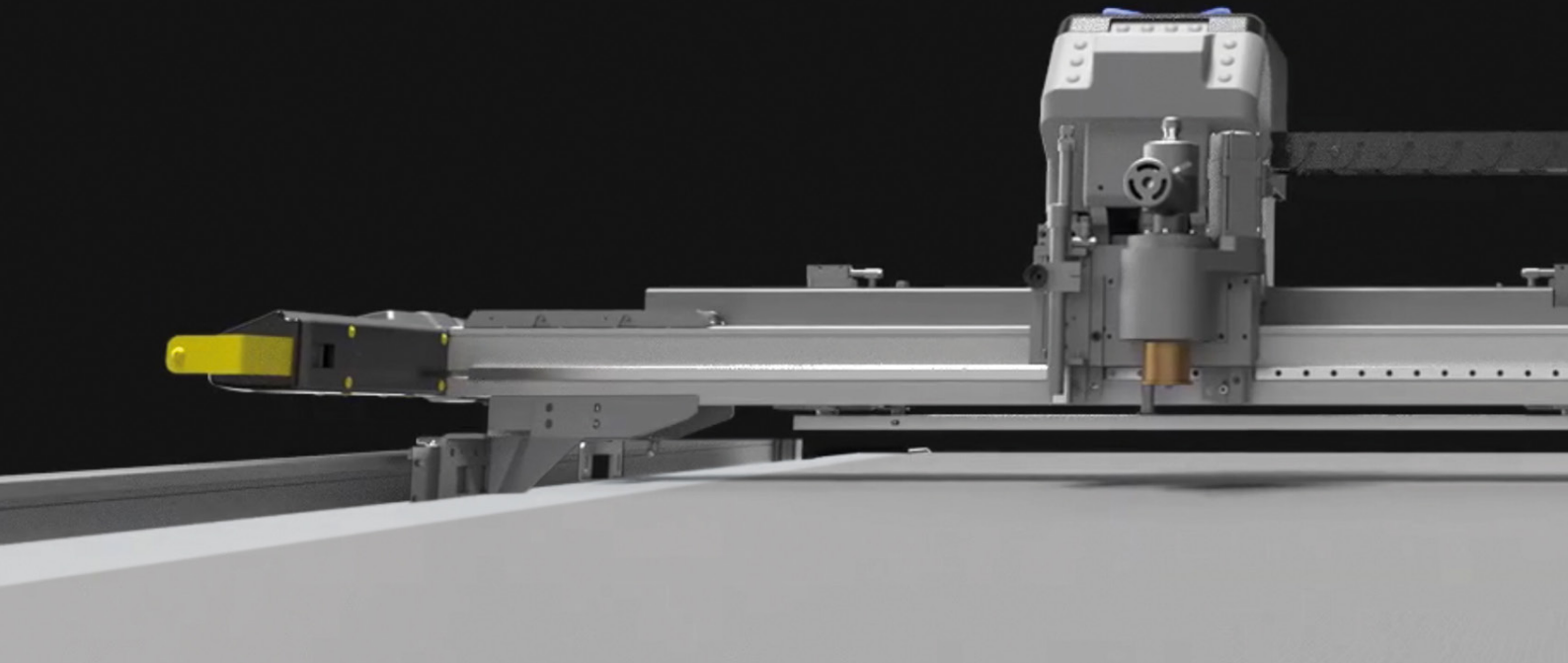

X^{CUT}

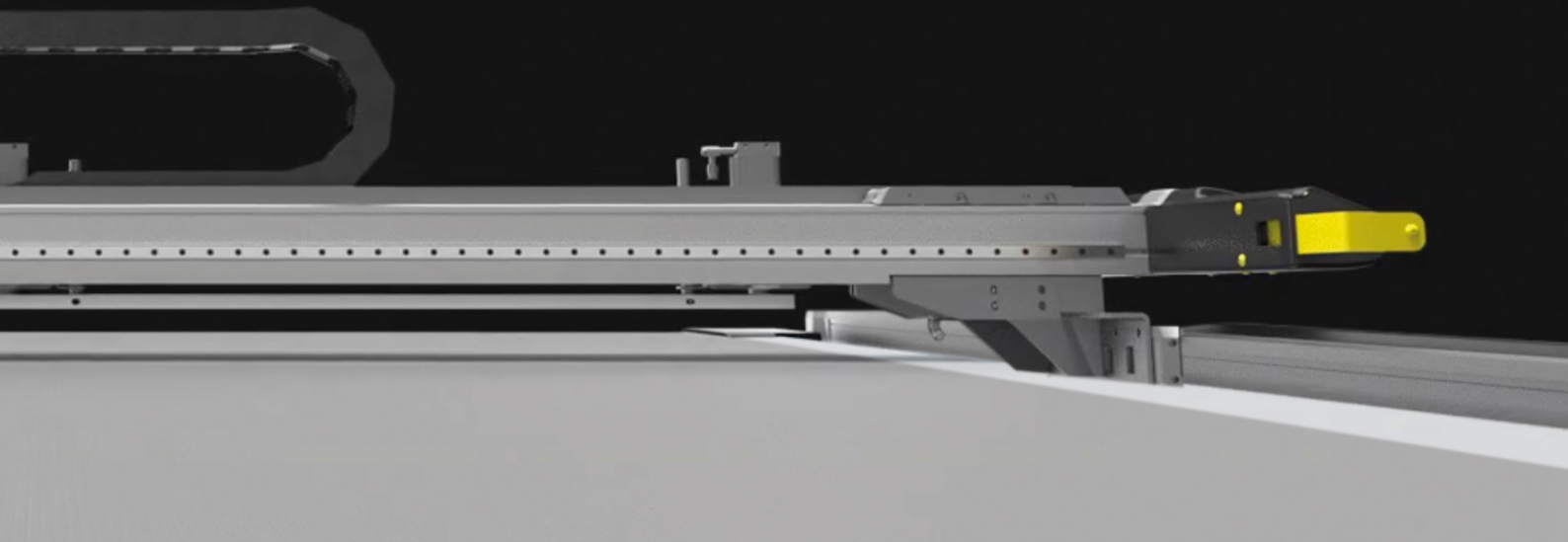

Die Zuschneidemaschine X-CUT, die mit ihren Aufgaben wächst.

Arbeitsbreite

Standard Arbeitslänge	2000mm
Standard Arbeitsbreite	1600 mm
Arbeitshöhe	880 mm +/- 40 mm
Max. Schneidehöhe	(materialabhängig)
Max. Beschleunigung	bis zu 2g
Positioniergeschwindigkeit	120 m/min
Wiederholgenauigkeit	0,1mm
Gewicht	930 kg

Anschlusswerte

Vakuum	offen
Druckluft	6 bar
Strom	3,5 kW zzgl. Leistung der Vakuumpumpe (7,5 kW) regelbar

Betriebsumgebung:

Luftfeuchtigkeit	< 80%
Temperatur	15-35 °C

Variable Optionen:

X-CUT-TT:	X-CUT-FU:	X-CUT-AP:
technical textile	furniture	apparel
Connectormodul 2.0	Connectormodul 2.0	Connectormodul 2.0
Universalmodul 1	Universalmodul 1	Universalmodul 1
Ziehmesser	Notch Modul	Notch Modul
Pen Zeichenwerkzeug	el. angetriebenes Rundmesser	el. angetriebenes Rundmesser
Man. Abwickelvorrichtung -S1/1/6 (Rollengewicht max. 100 kg Rollendurchmesser max. 600 mm) zum abziehen von der Stange	Man. Doppelwalzenabwickelvorrichtung DWA 1/1/3 (Rollengewicht max. 100 kg Rollendurchmesser max. 300 mm).	Man. Doppelwalzenabwickelvorrichtung DWA 1/1/3 (Rollengewicht max. 100 kg Rollendurchmesser max. 300 mm).





*Elektrisch
angetriebenes
Rundmesser*



Notch



*Elektrisch
oszillierendes
Messer*



Ziehmesser



Pen Modul

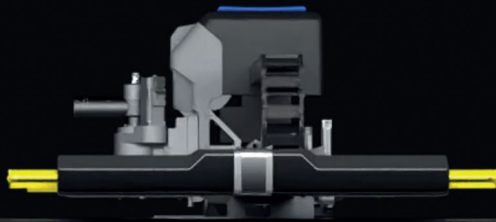



easy open

Schnell und wirtschaftlich
Intelligentes Schneiden.... Für fast jeden Einsatz das richtige Werkzeug!

Radikal flexibel
Der X-CUT bearbeitet Materialeien bis zu 35 mm Dicke.

Äußerst vielseitig
Stark aber kompakt

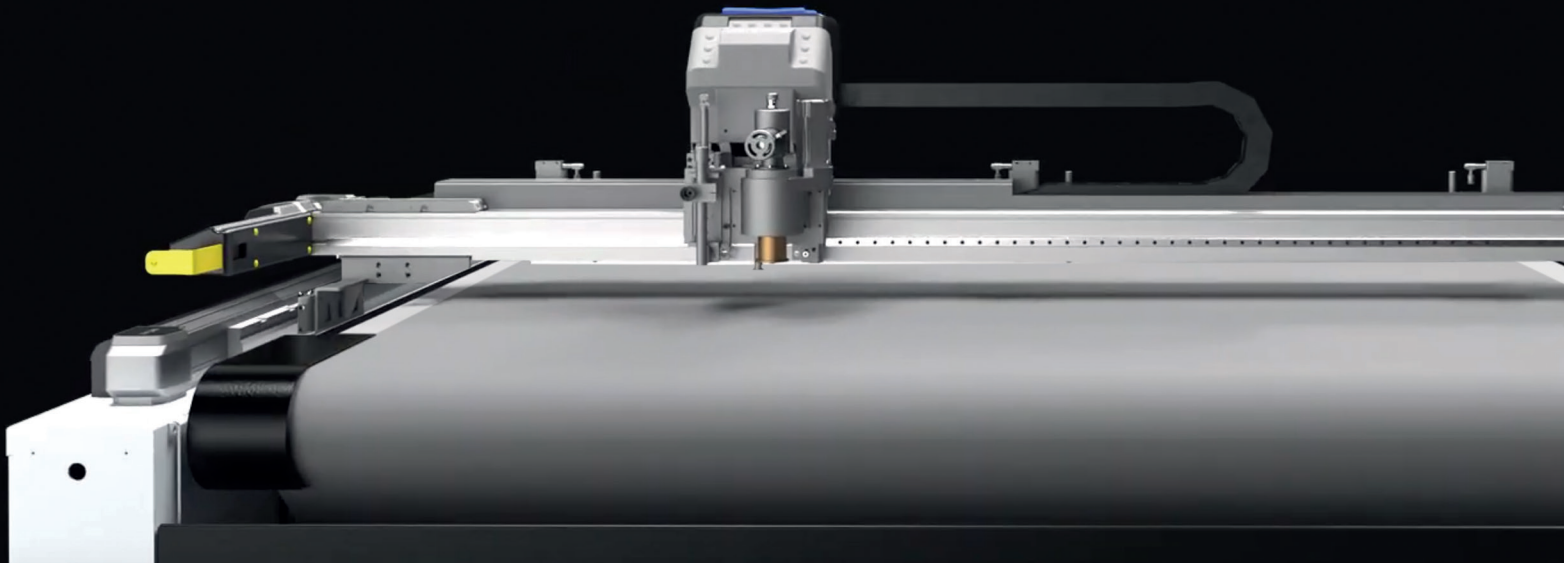
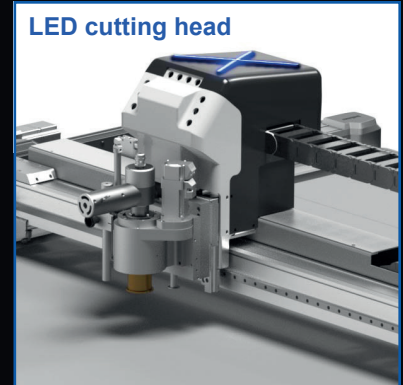
Der X-CUT punktet mit ausgefeilten Funktionen und Werkzeugen.



Der Einzellagencutter X-CUT, der mit seinen Aufgaben wächst. Der kompakte Einzellagencutter X-CUT ist radikal flexibel: kurze Rüstzeiten und hohe Flexibilität. Der X-CUT passt sich ideal an Ihre Fertigungsprozesse an. Er ist schlichtweg ein platzsparender automatischer Zuschnitt. Immer kürzere Produktentwicklungszeiten stellen höchste Anforderungen an die Umsetzung in der Produktion. In der heutigen Zeit braucht es schlanke Planungsprozesse und eine saubere Umsetzung. Mit dem X-CUT von bullmer realisieren Sie kürzeste Lieferzeiten und höchste Präzision. Der X-CUT bietet die bekannte und erfahrene bullmer-Stärke, die Sie bei der Umsetzung Ihrer Zuschneideprozesse zielgerichtet, kompetent und produktionssicher damit verwirklichen können. Mit dem X-CUT bekommen Sie echte Verstärkung. Nicht nur bei Kleinserien oder Prototypenaufträge sondern auch im klassischen Zuschnittsalltag.



standard



w-honeycomb



white stripe



white/gold



g-honeycomb



white/black



white pattern



all white

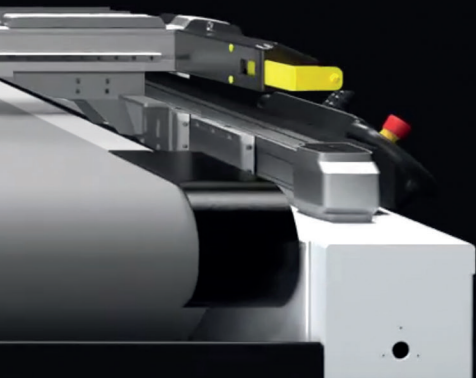

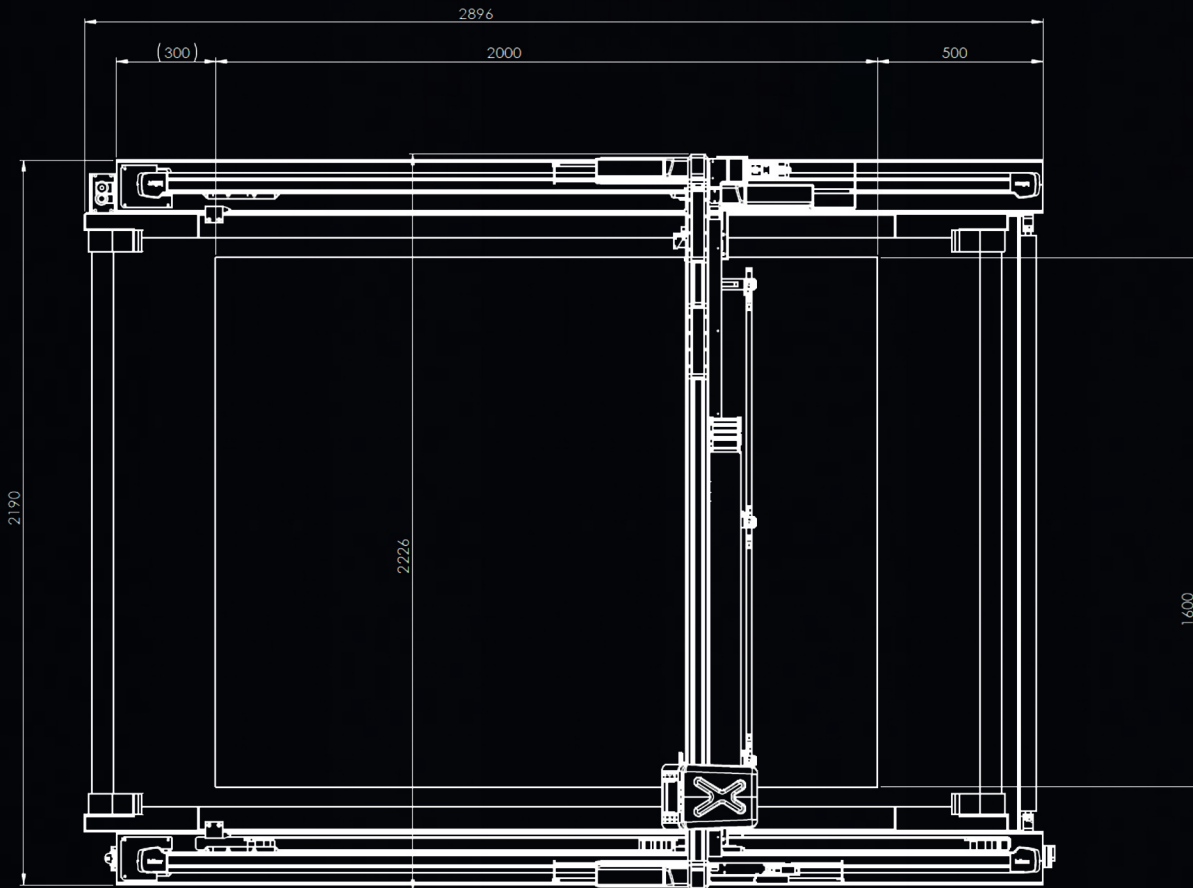

bullmer GmbH

Heutal 7 | D-72537 Mehrstetten | Telefon: +49 (0)7381 / 183 – 0 | E-Mail: info@bullmer.de | Internet: www.bullmer.de